

E TUDO BARATO COMERCIO DE ELETROELETRONICOS LTDA

37.165.739/0001-63

A UNIVERSIDADE FEDERAL DO PIAUÍ

Ref.: Pregão Eletrônico Nº 90008/2024

Objeto: Aquisição de equipamentos eletrodomésticos, projetores, telas de projeção e contratação de empresa(s) especializada(s) para o fornecimento de equipamentos e utensílios de cozinha industrial, com o objetivo de atender demandas dos Restaurantes Universitários e Residências Universitárias dos quatro campi da Universidade Federal do Piauí.

DADOS DA EMPRESA	
E TUDO BARATO COMERCIO DE ELETROELETRONICOS LTDA	CNPJ: 37.165.739/0001-63
INSCRIÇÃO ESTADUAL: 07.980.590/0001-77	
ENDEREÇO: ST SRTVS QD 701 CONJUNTO L BL A SALA 717 PARTE A205	TEL/FAX:(61) 2104-3981
CEP: 70.340-906	CIDADE: BRASÍLIA UF:DF
E-mail: licitacao.etudobarato@gmail.com	BANCO: 001 BANCO DO BRASIL AGÊNCIA: 7615-5 C/C: 707-2 - PIX: 37.165.739/0001-63
DADOS DO REPRESENTANTE LEGAL PARA PARTICIPAÇÃO NO PREGÃO ELETRÔNICO E ASSINATURA DO CONTRATO	
NOME: ANNA EMILIA NERI LIMA DA SILVA	
CARGO/FUNÇÃO: Presidente	
CPF: 984.731.821-20	
RG: 2.073.905 SSP DF	
E-MAIL: licitacao.etudobarato@gmail.com	

Apresentamos e submetemos à apreciação de V.Sa. nossa Proposta de Preço relativa à execução da licitação em epígrafe.

ITEM	DESCRIÇÃO PRODUTO - TERMO DE REFERÊNCIA	MARCA/ FABRICANTE	MODELO OFERTADO	QTD	VALOR UNITÁRIO	VALOR TOTAL
34	TELA PROJEÇÃO, MATERIAL ESTRUTURA: ALUMÍNIO, TIPO AJUSTE TELA: ELÉTRICO/RETRÁTIL COM CONTROLE REMOTO, MATERIAL: PLÁSTICO VINIL, TIPO FIXAÇÃO: PAREDE/TETO, COR: BRANCA, DIMENSÕES MÍNIMAS ALTURA: 2,10 M, LARGURA: 3,10 M, CARACTERÍSTICAS ADICIONAIS: COM CONTROLE	SUMAY	SUMAY 100 SM- TEVS150	52	R\$ 1.644,00	R\$ 85.488,00

E TUDO BARATO COMERCIO DE ELETROELETRONICOS LTDA

	REMOTO, MOTOR 220W, TIPO TELA:RETRÁTIL					
35	TELA PROJEÇÃO, TIPO TRIPÉ: TIPO AJUSTE TELA: RETRÁTIL AUTOMÁTICO, MATERIAL: TECIDO MATT WHITE, COR ACABAMENTO: PRETA, TIPO FIXAÇÃO:MÓVEL, COR:BRANCA, ALTURA:180 CM, LARGURA: 180CM, ESPESSURA:2 A 3 MM, MATERIAL TRIPÉ: ALUMÍNIO, TIPO TELA:RETRÁTIL	SUMAY	SUMAY 72 SM- TTQS100	53	R\$ 478,52	R\$ 25.361,56
133	TELA PROJEÇÃO, MATERIAL ESTRUTURA: ALUMÍNIO, TIPO AJUSTE TELA: ELÉTRICO/RETRÁTIL COM CONTROLE REMOTO, MATERIAL: PLÁSTICO VINIL, TIPO FIXAÇÃO: PAREDE/TETO, COR: BRANCA, DIMENSÕES MÍNIMAS ALTURA: 2,10 M, LARGURA: 3,10 M, CARACTERÍSTICAS ADICIONAIS: COM CONTROLE REMOTO, MOTOR 220W, TIPO TELA:RETRÁTIL.	SUMAY	SUMAY 100 SM- TEVS150	17	R\$ 1.644,00	R\$27.948,00
VALOR TOTAL:					R\$ 138.797,56	

Preço total da proposta: 138.797,56 (cento e trinta e oito mil setecentos e noventa e sete reais e cinquenta e seis centavos).

O prazo de validade da Proposta é de 90 (noventa) dias a contar da data de sua apresentação.

Prazo de entrega dos itens: 30 (tinta) dias contados a partir do recebimento da Nota de Empenho, da assinatura do instrumento de contrato ou ordem de serviço, se for o caso;

Garantia dos produtos: 12 meses

Declaramos que nos valores propostos estarão inclusos todos os custos operacionais, encargos previdenciários, trabalhistas, tributários, comerciais e quaisquer outros que incidam direta ou indiretamente no fornecimento dos bens.

Brasília/DF 02 de setembro de 2024

E TUDO BARATO COMERCIO DE ELETROELETRONICOS LTDA

Anna Emilia Neri Lima da Silva

E TUDO BARATO COMERCIO DE ELETROELETRONICOS LTDA

PRESIDENTE

ANNA EMILIA NERI LIMA DA SILVA

RG 2.073.905 SSP DF

CPF 984.731.821-20

**É TUDO BARATO COMERCIO DE
ELETROELETRONICOS LTDA
37.165.739/0001-63
ST SRTVS QD 701 CONJUNTO L
BLOCO 01 SALA 717 PARTE A205
CEP: 70.340-906**

Tela de Projeção Elétrica 4x3 150” 220V

Código Sumay – TEVS150 - 100

Informações sobre o produto

A Tela de Projeção Elétrica Sumay possui alta tecnologia de fabricação, ideal para complementar seu ambiente. É prática, fácil de instalar e de usar. Aproveite o máximo de suas apresentações com a qualidade que você merece.

Informações Técnicas

Funcionalidade	Tela de Projeção
Tipo de tela	Elétrica
Formato	Formato Vídeo (4:3)
Polegadas	150 polegadas
Voltagem	220V
Material	Película Matte-White 1.0 com acabamento em pintura eletrostática e borda para melhor enquadramento de imagem. Botoeira para acionamento elétrico. Moto tubular silencioso e case em aço carbono.
Tamanho do produto (área visual) LxAxC	295x221 cm
Tamanho do Case LxAxC	317x8,5x8,5 cm
Tamanho da embalagem LxAxC	335x13x12 cm
Cor	Branco com acabamento preto
Peso bruto	16,2 kg
Peso líquido	13,8 kg
Garantia	12 meses
Itens inclusos na embalagem	01 Tela de projeção e controle remoto
Código de barras	7898508261589
Garantia	12 meses

Caixa Master

Obs.: o produto não vem em Caixa Master.

NCM: 90106000

CEST: 01.999.00

Se quiser reiniciar todos os registros do receptor, basta pressionar o botão "pare" do receptor por aproximadamente 15 segundos ou até ouvir o som de alerta. Depois basta fazer a configuração novamente.

Garantia de 12 meses contra defeitos comprovados de fabricação a contar da data de venda do produto e comprovada pela Nota Fiscal. A garantia não cobre defeitos por mau uso ou pelo equipamento queimado devido a queda de raios ou de energia.

ATENÇÃO: mantenha a tela em local seguro, sem humidade ou com excesso de calor.

Obs.: O equipamento perderá a garantia após o rompimento do lacre.

Especificações Técnicas	
Funcionalidade:	TELA DE PROJEÇÃO
Tipo de tela:	ELÉTRICA TENSIONADA
Material:	<ul style="list-style-type: none">- Película Matte-White.- Tela costurada.- Acabamento em pintura eletrostática.- Borda preta para melhor enquadramento de imagem.- Tela com Sistema Multiponto de parada.- Enrolamento automático por mola.- Case em aço carbono.
Cor:	Branco com acabamento preto
Itens inclusos na embalagem:	<ul style="list-style-type: none">- Manual do usuário- Tela de projeção- Controle remoto- Botoeira
Garantia:	12 meses

SUMAYSM

TELA DE PROJEÇÃO

ELÉTRICA

Atendimento ao Cliente

+55 613404-5958

SSC@SUMAY.COM.BR

WWW.SUMAY.COM.BR

Produto Importado e Distribuído por:

Sumay do Brasil Ltda | CNPJ: 09.625.361/0001-06

SUMAYSM

TELA ELÉTRICA



Disponibilidade
de Tensão
110v ou 220v

TELA DE PROJEÇÃO ELÉTRICA

Prezado Cliente,
Parabéns por sua escolha!
Por favor, leia este manual cuidadosamente e mantenha-o
para referência futura.

FERRAMENTAS NECESSÁRIAS PARA INSTALAÇÃO (NÃO INCLUSAS)



INSTALAÇÃO

FIXAÇÃO NO TETO OU PAREDE

01 Com auxílio de um lápis, faça as marcações dos furos no teto ou parede através dos furos indicados na cantoneira da Tela.

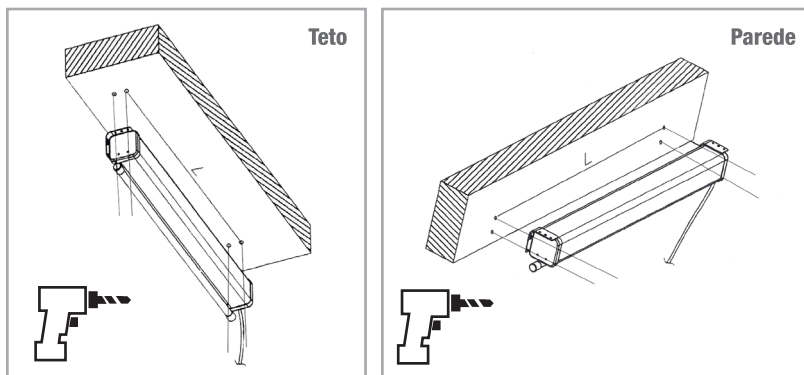

02 Faça os furos nas marcações feitas anteriormente e em seguida parafuse a cantoneira da tela. Para uma melhor fixação use as buchas nas furações.

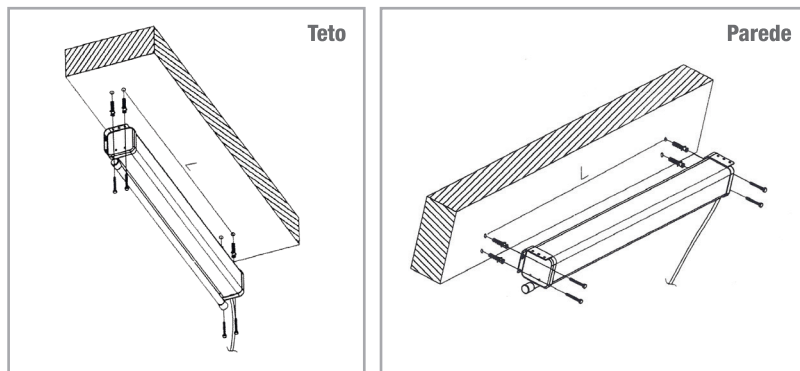

03

Depois de instalado na parede ou teto, ligue o sensor de corrente a tomada de energia. Ajuste a tela através do controle remoto de acordo com a sua preferência.

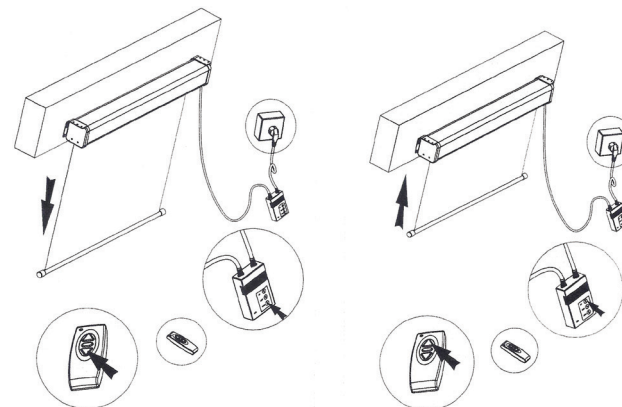

04

Regulando a Borda preta da tela

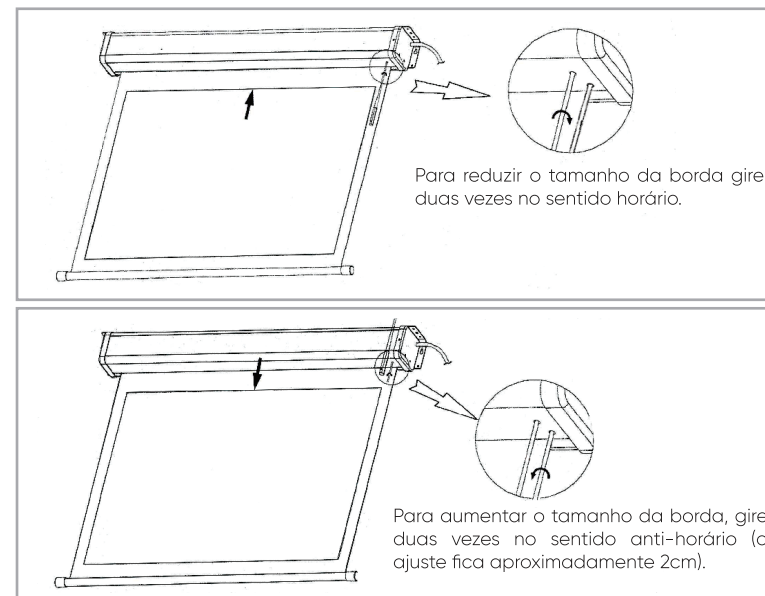

Se o seu controle remoto não está funcionando, por favor, tente corrigir a conexão entre o controle e o receptor.

1. Verifique se a bateria está funcionando;
2. Ligue o receptor com a voltagem 220-240W
3. Pressione o botão "pare" do receptor por 6 segundos, você deverá escutar um som de alerta.
4. Aperte qualquer botão do controle remoto do receptor, e você escutará um longo som do receptor. Isso significa que o código do controle remoto e o código do receptor são os mesmos agora. Você pode utilizar ambos os controles para controlar a tela de projeção.

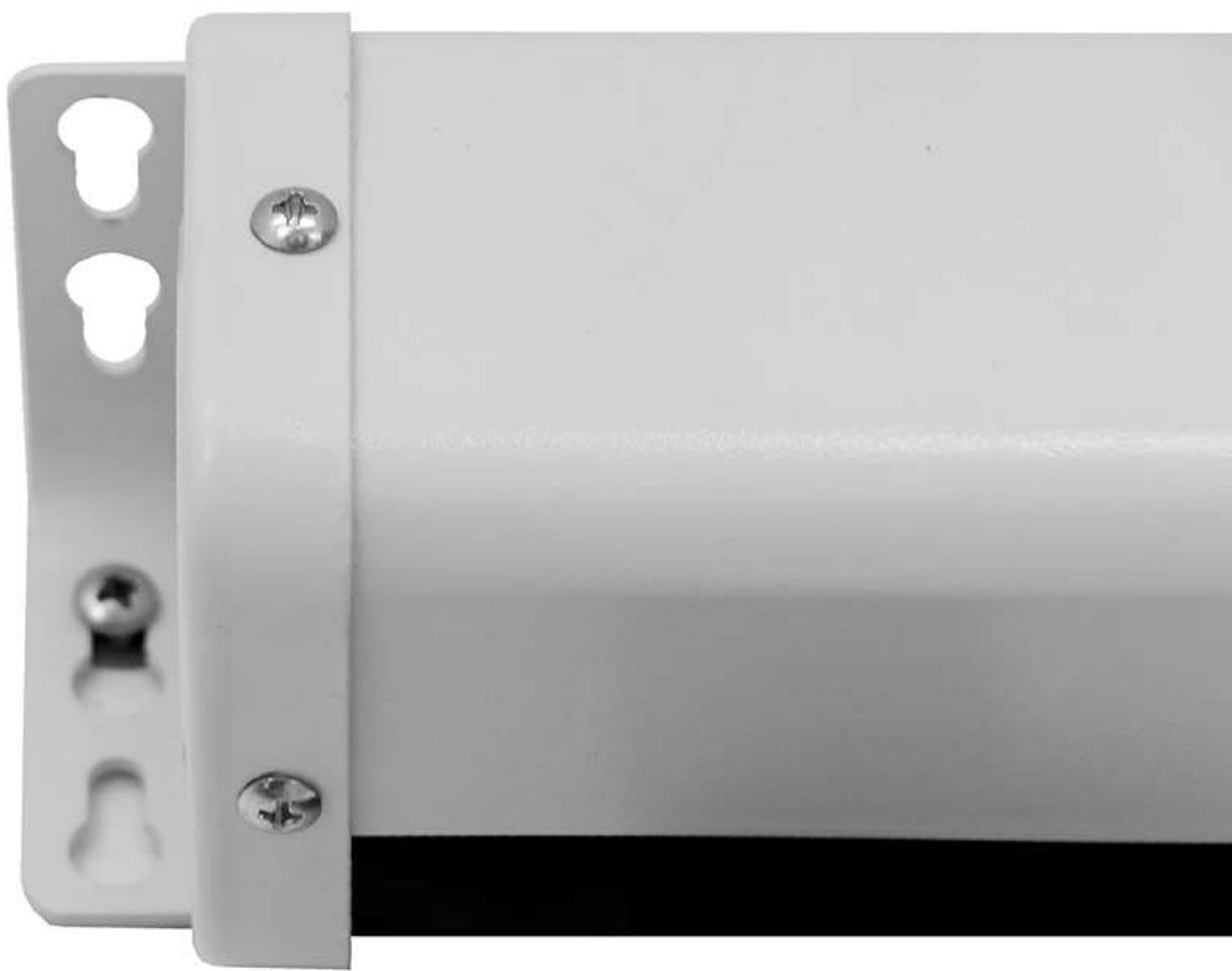











 SUMAY

150"

PHILIPS



Tela Tripé 1x1 100"

Código Sumay: TTQS100 - 72

Informações Sobre o produto

A Tela de Projeção Tripé Sumay possui alta tecnologia de fabricação, ideal para complementar seu ambiente. É prática, fácil de instalar e de usar. Aproveite o máximo de suas apresentações.

Informações Técnicas

Funcionalidade	Tela de Projeção
Tipo de tela	Tripé
Formato	Formato Square (1:1)
Polegadas	100 polegadas
Material	Película Matte-White 1.0 com acabamento em pintura eletrostática e borda para melhor enquadramento de imagem. Tela com Sistema Multiponto de parada. Enrolamento automático por mola e case em aço carbono.
Tamanho do produto (área visual) (LxA)	180X180 cm
Tamanho da tela (LxAxC)	196x196x3 cm
Tamanho do tripé (LxAxC)	86x196x86 cm
Tamanho da embalagem	228x20x13 cm
Cor	Branco com acabamento preto
Peso bruto	9,2 kg
Peso líquido	7,8 kg
Garantia	12 meses
Itens inclusos na embalagem	01 Tela de projeção
Código de barras	7898508260940
Garantia	12 meses

Caixa Master

Obs.: o produto não vem em Caixa Master.

NCM: 90106000

SUMAY_{SM}

TELA TRIPÉ



Imagem ilustrativa

TELA DE PROJEÇÃO TRIPÉ

Prezado Cliente,
Parabéns por sua escolha!
Por favor, leia este manual cuidadosamente e mantenha-o para referência futura.

Instalação

Informações do Tripé

Antes de instalar, leia atentamente as especificações da tela abaixo:

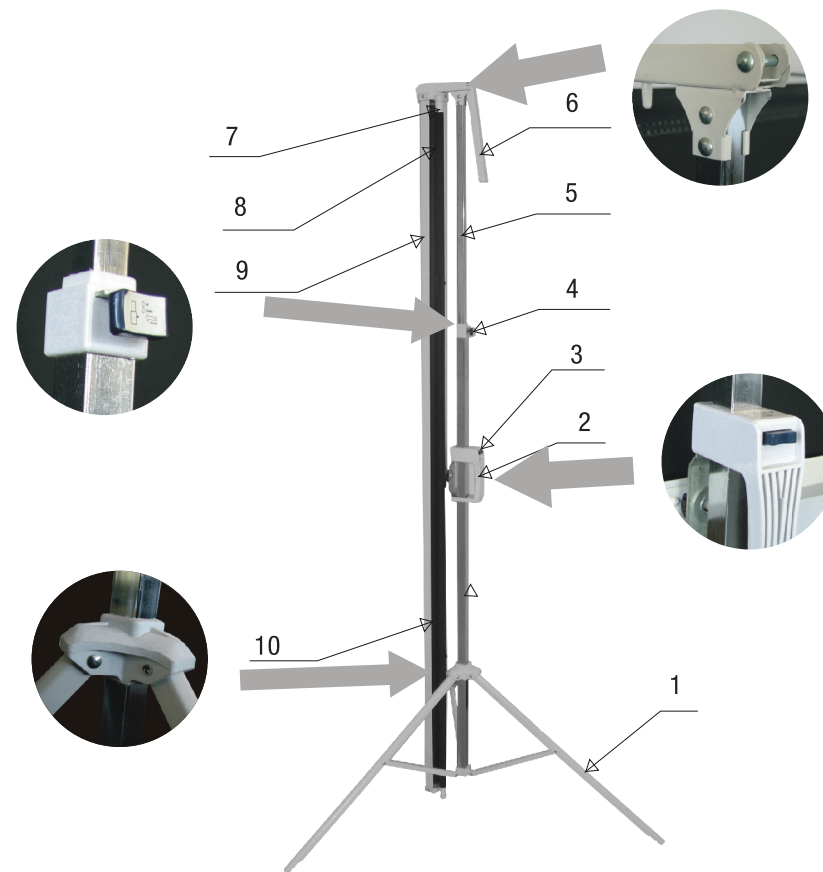

- 1: Tripé
- 2: Manejador
- 3: Botão de trava
- 4: Regulagem de altura
- 5: Tubo de ajuste
- 6: Suporte de regulagem
- 7: Trava
- 8: Tela
- 9: Case sextavada
- 10: Puxador

Instalação e operação da tela

1. Com a tela na vertical, pressione a tecla de regulagem de altura para destravar o tudo de ajuste.
2. Gire a tela na horizontal.
3. Abra o tripé.
4. Gire o Suporte de regulagem de trapézio para frente.
5. Encaixe o puxador da tela no suporte de regulagem trapézio (a tela irá abrir).
6. Ajuste a altura da tela através do tubo de ajuste. Faça com o auxílio da tecla de regulagem de ajuste.



Para fechar a tela, siga os mesmos passos na posição contrária.

Material

- Película Matte-White.
- Tela costurada.
- Acabamento em pintura eletrostática.
- Borda para melhor enquadramento de imagem.
- Tela com Sistema Multiponto de parada.
- Enrolamento automático por mola.
- Case em aço carbono.

Especificações Técnicas

Funcionalidade:	Tela de Projeção
Tipo de tela:	Tripé
Material:	Película Matte-White 1.0 com acabamento em pintura eletrostática e borda para melhor enquadramento de imagem. Tela com Sistema Multiponto de parada. Enrolamento automático por mola e case em aço carbono.
Cor:	Branco com acabamento preto
Itens inclusos na embalagem:	01 Tela de projeção
Garantia:	12 meses

Garantia de 12 meses contra defeitos comprovados de fabricação a contar da data de venda do produto e comprovada pela Nota Fiscal. A garantia não cobre defeitos por mau uso.

ATENÇÃO: mantenha a tela em local seguro, sem humidade ou com excesso de calor.

Obs.: O equipamento perderá a garantia após o rompimento do lacre.

Tela de projeção

TRIPÉ

Atendimento ao Cliente

+55 61 3404-5958

SSC@SUMAY.COM.BR

WWW.SUMAY.COM.BR

SUMAYSM

Produto Importado e Distribuído por:

Sumay do Brasil Ltda | CNPJ: 09.625.361/0001-06

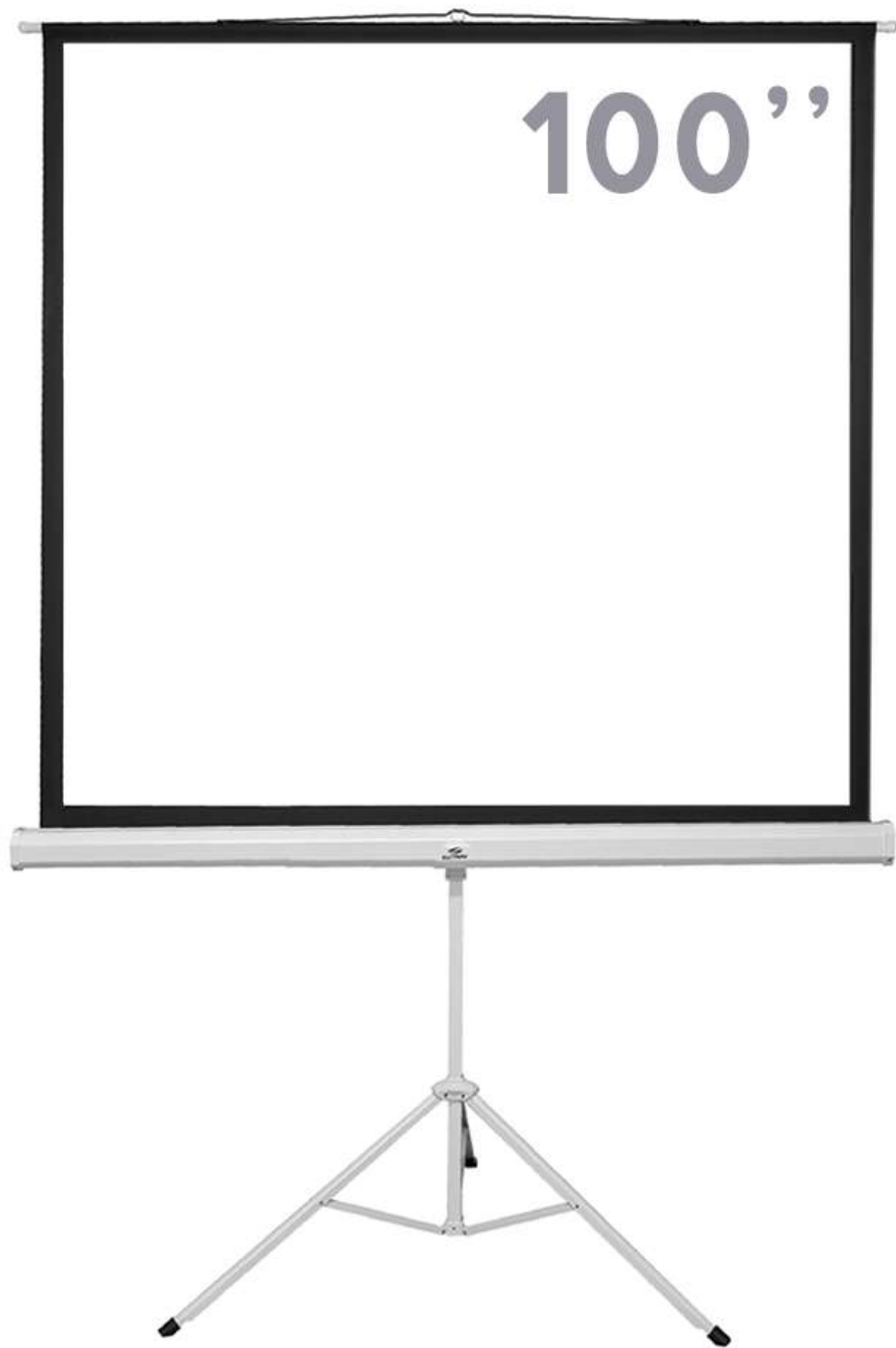









MINISTÉRIO DA EDUCAÇÃO
UNIVERSIDADE FEDERAL DO PIAUÍ

PARECER Nº 18/2024

Teresina, 11 de setembro de 2024.

Em atenção à solicitação de Vossa Senhoria, viemos apresentar o Parecer relativo ao(s) item(ns) **34,35 e 133** do **Pregão Eletrônico nº 90008/2024**, cujo objeto é a aquisição de equipamentos eletrodomésticos, projetores, telas de projeção e contratação de empresa(s) especializada(s) para o fornecimento de equipamentos e utensílios de cozinha industrial, com o objetivo de atender demandas dos Restaurantes Universitários e Residências Universitárias dos quatro campi da Universidade Federal do Piauí, conforme condições, quantidades e exigências estabelecidas neste Edital e seus anexos.

ITEM(NS): 34,35,133

A proposta apresentada pela empresa **E tudo Barato Comercio de Eletroeletronico LTDA** para este(s) item(ns) **34**, sob marca **SUMAY**, modelo **SUMAY 100/ SM-TEVS150**, **apresenta-se** em conformidade ao que se estabelece o Termo de Referência anexo do Edital.

A proposta apresentada pela empresa **E tudo Barato Comercio de Eletroeletronico LTDA** para este(s) item(ns) **35**, sob marca **SUMAY**, modelo **SUMAY 72/ SM-TTQS100**, **apresenta-se** em conformidade ao que se estabelece o Termo de Referência anexo do Edital.

A proposta apresentada pela empresa **E tudo Barato Comercio de Eletroeletronico LTDA** para este(s) item(ns) **133**, sob marca **SUMAY**, modelo **SUMAY 100/ SM-TEVS150**, **apresenta-se** em conformidade ao que se estabelece o Termo de Referência anexo do Edital.

JOSÉ ANTONIO RAMOS DA COSTA FILHO

Técnico em Edificações

Chefe de Divisão de Manutenção Predial e Mobiliário



Sistema de Cadastramento Unificado de Fornecedores - SICAF

Declaração

Declaramos para os fins exigidos na legislação, conforme documentação registrada no SICAF, que a situação do fornecedor no momento é a seguinte:

Dados do Fornecedor

CNPJ: 37.165.739/0001-63 DUNS®: 926554925
Razão Social: E TUDO BARATO COMERCIO DE ELETROELETRONICOS LTDA
Nome Fantasia:
Situação do Fornecedor: **Credenciado** Data de Vencimento do Cadastro: 28/07/2025
Natureza Jurídica: **SOCIEDADE EMPRESÁRIA LIMITADA**
MEI: **Não**
Porte da Empresa: **Empresa de Pequeno**

Ocorrências e Impedimentos

Ocorrência: **Nada Consta**
Impedimento de Licitar: **Nada Consta**
Ocorrências Impeditivas indiretas: **Nada Consta**
Vínculo com "Serviço Público": **Nada Consta**

Níveis cadastrados:

Documento(s) assinalado(s) com "*" está(ão) com prazo(s) vencido(s).

Automática: a certidão foi obtida através de integração direta com o sistema emissor. Manual: a certidão foi inserida manualmente pelo fornecedor.

I - Credenciamento

II - Habilitação Jurídica

III - Regularidade Fiscal e Trabalhista Federal

Receita Federal e PGFN	Validade:	28/01/2025	Automática
FGTS	Validade:	26/09/2024	Automática
Trabalhista (http://www.tst.jus.br/certidao)	Validade:	15/02/2025	Automática

IV - Regularidade Fiscal Estadual/Distrital e Municipal

Receita Estadual/Distrital	Validade:	08/01/2025
Receita Municipal (Isento)		

VI - Qualificação Econômico-Financeira

Validade:	31/05/2025
-----------	------------



Sistema de Cadastramento Unificado de Fornecedores - SICAF

Relatório Nível V - Qualificação Técnica

Dados do Fornecedor

CNPJ: 37.165.739/0001-63 DUNS®: 926554925
Razão Social: E TUDO BARATO COMERCIO DE ELETROELETRONICOS LTDA
Nome Fantasia:
Situação do Fornecedor: **Credenciado**

Dados do Nível

Situação do Nível: **Não cadastrado**

Nenhum registro de Qualificação Técnica encontrado para o fornecedor.



Sistema de Cadastramento Unificado de Fornecedores - SICAF

Relatório de Ocorrências Ativas

Dados do Fornecedor

CNPJ: 37.165.739/0001-63 DUNS®: 926554925
Razão Social: E TUDO BARATO COMERCIO DE ELETROELETRONICOS LTDA
Nome Fantasia:
Situação do Fornecedor: **Credenciado**

Nenhum registro de Ocorrência Ativa encontrado para o fornecedor



Sistema de Cadastramento Unificado de Fornecedores - SICAF

Relatório de Ocorrências Ativas Impeditivas de Licitar

Dados do Fornecedor

CNPJ: 37.165.739/0001-63 DUNS®: 926554925
Razão Social: E TUDO BARATO COMERCIO DE ELETROELETRONICOS LTDA
Nome Fantasia:
Situação do Fornecedor: **Credenciado**

Nenhum registro de Ocorrência Ativa encontrado para o fornecedor



Sistema de Cadastramento Unificado de Fornecedores - SICAF

Relatório de Prováveis Ocorrências Impeditivas Indiretas do Fornecedor

Dados do Fornecedor

CNPJ: 37.165.739/0001-63 DUNS®: 926554925
Razão Social: E TUDO BARATO COMERCIO DE ELETROELETRONICOS LTDA
Nome Fantasia:
Situação do Fornecedor: **Credenciado**

Nenhum registro de Ocorrência Impeditiva Indireta encontrado para o fornecedor.



MINISTÉRIO DA FAZENDA
Secretaria da Receita Federal do Brasil
Procuradoria-Geral da Fazenda Nacional

**CERTIDÃO NEGATIVA DE DÉBITOS RELATIVOS AOS TRIBUTOS FEDERAIS E À DÍVIDA
ATIVA DA UNIÃO**

Nome: E TUDO BARATO COMERCIO DE ELETROELETRONICOS LTDA
CNPJ: 37.165.739/0001-63

Ressalvado o direito de a Fazenda Nacional cobrar e inscrever quaisquer dívidas de responsabilidade do sujeito passivo acima identificado que vierem a ser apuradas, é certificado que não constam pendências em seu nome, relativas a créditos tributários administrados pela Secretaria da Receita Federal do Brasil (RFB) e a inscrições em Dívida Ativa da União (DAU) junto à Procuradoria-Geral da Fazenda Nacional (PGFN).

Esta certidão é válida para o estabelecimento matriz e suas filiais e, no caso de ente federativo, para todos os órgãos e fundos públicos da administração direta a ele vinculados. Refere-se à situação do sujeito passivo no âmbito da RFB e da PGFN e abrange inclusive as contribuições sociais previstas nas alíneas 'a' a 'd' do parágrafo único do art. 11 da Lei nº 8.212, de 24 de julho de 1991.

A aceitação desta certidão está condicionada à verificação de sua autenticidade na Internet, nos endereços <<http://rfb.gov.br>> ou <<http://www.pgfn.gov.br>>.

Certidão emitida gratuitamente com base na Portaria Conjunta RFB/PGFN nº 1.751, de 2/10/2014.

Emitida às 11:17:06 do dia 12/07/2024 <hora e data de Brasília>.

Válida até 08/01/2025.

Código de controle da certidão: **CEBB.6B9B.B4E7.B4C2**

Qualquer rasura ou emenda invalidará este documento.



CERTIDÃO NEGATIVA DE DISTRIBUIÇÃO (AÇÕES DE FALÊNCIAS E RECUPERAÇÕES JUDICIAIS) 1ª e 2ª Instâncias

CERTIFICAMOS que, após consulta aos registros eletrônicos de distribuição de ações de falências e recuperações judiciais disponíveis até 30/01/2024, **NADA CONSTA** contra o nome por extenso e CPF/CNPJ de:

E TUDO BARATO COMERCIO DE ELETROELETRONICOS LTDA
37.165.739/0001-63

OBSERVAÇÕES:

- Os dados de identificação são de responsabilidade do solicitante da certidão, devendo a titularidade ser conferida pelo interessado e pelo destinatário.
- A certidão será emitida de acordo com as informações inseridas no banco de dados. Em caso de exibição de processos com dados desatualizados, o interessado deverá requerer a atualização junto ao juízo ou órgão julgador.
- A certidão será negativa quando não for possível a individualização dos processos por carência de dados do Poder Judiciário. (artigo 8º, § 2º da Resolução 121/CNJ).
- A certidão cível contempla ações cíveis, execuções fiscais, execuções e insolvências civis, falências, recuperações judiciais, recuperações extrajudiciais, inventários, interdições, tutelas e curatelas. A certidão criminal compreende os processos criminais, os processos criminais militares e as execuções penais. Demais informações sobre o conteúdo das certidões, consultar em www.tjdft.jus.br, no menu Serviços, Certidões, Certidão Nada Consta, Tipos de Certidão.
- A certidão cível atende ao disposto no inciso II do artigo 31 da Lei 8.666/1993.
- Medida prevista no artigo 26 do Código Penal, sentença não transitada em julgado.

A autenticidade deverá ser confirmada no site do TJDFT (www.tjdft.jus.br), no menu Serviços, Certidões, Certidão Nada Consta, Validar Certidão - autenticar, informando-se o número do selo digital de segurança impresso.

Emitida gratuitamente pela internet em: 30/01/2024

Selo digital de segurança: **2024.CTD.4DGF.UM5H.IE74.4TZZ.LVSK**

*** VÁLIDA POR 30 (TRINTA) DIAS ***



TRIBUNAL DE CONTAS DA UNIÃO

Consulta Consolidada de Pessoa Jurídica

Este relatório tem por objetivo apresentar os resultados consolidados de consultas eletrônicas realizadas diretamente nos bancos de dados dos respectivos cadastros. A responsabilidade pela veracidade do resultado da consulta é do Órgão gestor de cada cadastro consultado. A informação relativa à razão social da Pessoa Jurídica é extraída do Cadastro Nacional da Pessoa Jurídica, mantido pela Receita Federal do Brasil.

Consulta realizada em: 16/09/2024 14:45:16

Informações da Pessoa Jurídica:

Razão Social: **E TUDO BARATO COMERCIO DE ELETROELETRONICOS LTDA**
CNPJ: **37.165.739/0001-63**

Resultados da Consulta Eletrônica:

Órgão Gestor: **TCU**
Cadastro: **Licitantes Inidôneos**
Resultado da consulta: **Nada Consta**

Para acessar a certidão original no portal do órgão gestor, clique [AQUI](#).

Órgão Gestor: **CNJ**
Cadastro: **CNIA - Cadastro Nacional de Condenações Cíveis por Ato de Improbidade Administrativa e Inelegibilidade**
Resultado da consulta: **Nada Consta**

Para acessar a certidão original no portal do órgão gestor, clique [AQUI](#).

Órgão Gestor: **Portal da Transparência**
Cadastro: **Cadastro Nacional de Empresas Inidôneas e Suspensas**
Resultado da consulta: **Nada Consta**

Para acessar a certidão original no portal do órgão gestor, clique [AQUI](#).

Órgão Gestor: **Portal da Transparência**
Cadastro: **CNEP - Cadastro Nacional de Empresas Punidas**
Resultado da consulta: **Nada Consta**

Para acessar a certidão original no portal do órgão gestor, clique [AQUI](#).

Obs: A consulta consolidada de pessoa jurídica visa atender aos princípios de simplificação e racionalização de serviços públicos digitais. Fundamento legal: Lei nº 12.965, de 23 de abril de 2014, Lei nº 13.460, de 26 de junho de 2017, Lei nº 13.726, de 8 de outubro de 2018, Decreto nº 8.638 de 15, de janeiro de 2016.

FILTROS APLICADOS:

Cadastro: CEIS CNEP

CPF / CNPJ sancionado: 37.165.739/0001-63 984.731.821-20

LIMPAR

Data da consulta: 16/09/2024 14:48:01

Data da última atualização: 09/2024 (Sistema Integrado de Registro do CEIS/CNEP - CEIS) , 09/2024 (Sistema Integrado de Administração Financeira do Governo Federal (SIAFI) - CEPIM) , 09/2024 (Sistema Integrado de Registro do CEIS/CNEP - Acordos de Leniência) , 09/2024 (Diário Oficial da União - CEAF) , 09/2024 (Sistema Integrado de Registro do CEIS/CNEP - CNEP)

DETALHAR	CADASTRO	CNPJ/CPF SANCIONADO	NOME SANCIONADO	UF SANCIONADO	ÓRGÃO/ENTIDADE SANCIONADORA	CATEGORIA SANÇÃO	DATA DE PUBLICAÇÃO DA SANÇÃO	VALOR DA MULTA	QUANTIDADE
Nenhum registro encontrado									



Improbidade Administrativa e Inelegibilidade

Certidão Negativa

Certifico que nesta data (16/09/2024 às 14:52) NÃO CONSTA no Cadastro Nacional de Condenações Cíveis por Ato de Improbidade Administrativa e Inelegibilidade registros de condenação com trânsito em julgado ou sanção ativa quanto ao CPF nº 984.731.821-20.

A condenação por atos de improbidade administrativa não implica automático e necessário reconhecimento da inelegibilidade do condenado.

Para consultas sobre inelegibilidade acesse portal do TSE em <http://divulgacandcontas.tse.jus.br/>

Esta certidão é expedida gratuitamente. Sua autenticidade pode ser por meio do número de controle 66E8.7067.E62A.5159 no seguinte endereço: https://www.cnj.jus.br/improbidade_adm/autenticar_certidao.php



Sistema de Cadastramento Unificado de Fornecedores - SICAF

Declaração

Declaramos para os fins exigidos na legislação, conforme documentação registrada no SICAF, que a situação do fornecedor no momento é a seguinte:

Dados do Fornecedor

CNPJ: 37.165.739/0001-63 DUNS®: 926554925
Razão Social: E TUDO BARATO COMERCIO DE ELETROELETRONICOS LTDA
Nome Fantasia:
Situação do Fornecedor: **Credenciado** Data de Vencimento do Cadastro: 28/07/2025
Natureza Jurídica: **SOCIEDADE EMPRESÁRIA LIMITADA**
MEI: **Não**
Porte da Empresa: **Empresa de Pequeno**

Ocorrências e Impedimentos

Ocorrência: **Nada Consta**
Impedimento de Licitar: **Nada Consta**
Ocorrências Impeditivas indiretas: **Nada Consta**
Vínculo com "Serviço Público": **Nada Consta**

Níveis cadastrados:

Documento(s) assinalado(s) com "*" está(ão) com prazo(s) vencido(s).

Automática: a certidão foi obtida através de integração direta com o sistema emissor. Manual: a certidão foi inserida manualmente pelo fornecedor.

I - Credenciamento

II - Habilitação Jurídica

III - Regularidade Fiscal e Trabalhista Federal

Receita Federal e PGFN	Validade:	28/01/2025	Automática
FGTS	Validade:	26/09/2024	Automática
Trabalhista (http://www.tst.jus.br/certidao)	Validade:	15/02/2025	Automática

IV - Regularidade Fiscal Estadual/Distrital e Municipal

Receita Estadual/Distrital	Validade:	08/01/2025
Receita Municipal (Isento)		

VI - Qualificação Econômico-Financeira

Validade: 31/05/2025



Sistema de Cadastramento Unificado de Fornecedores - SICAF

Relatório Nível V - Qualificação Técnica

Dados do Fornecedor

CNPJ: 37.165.739/0001-63 DUNS®: 926554925
Razão Social: E TUDO BARATO COMERCIO DE ELETROELETRONICOS LTDA
Nome Fantasia:
Situação do Fornecedor: **Credenciado**

Dados do Nível

Situação do Nível: **Não cadastrado**

Nenhum registro de Qualificação Técnica encontrado para o fornecedor.



Sistema de Cadastramento Unificado de Fornecedores - SICAF

Relatório de Ocorrências Ativas

Dados do Fornecedor

CNPJ: 37.165.739/0001-63 DUNS®: 926554925
Razão Social: E TUDO BARATO COMERCIO DE ELETROELETRONICOS LTDA
Nome Fantasia:
Situação do Fornecedor: **Credenciado**

Nenhum registro de Ocorrência Ativa encontrado para o fornecedor



Sistema de Cadastramento Unificado de Fornecedores - SICAF

Relatório de Ocorrências Ativas Impeditivas de Licitar

Dados do Fornecedor

CNPJ: 37.165.739/0001-63 DUNS®: 926554925
Razão Social: E TUDO BARATO COMERCIO DE ELETROELETRONICOS LTDA
Nome Fantasia:
Situação do Fornecedor: **Credenciado**

Nenhum registro de Ocorrência Ativa encontrado para o fornecedor



Sistema de Cadastramento Unificado de Fornecedores - SICAF

Relatório de Prováveis Ocorrências Impeditivas Indiretas do Fornecedor

Dados do Fornecedor

CNPJ: 37.165.739/0001-63 DUNS®: 926554925
Razão Social: E TUDO BARATO COMERCIO DE ELETROELETRONICOS LTDA
Nome Fantasia:
Situação do Fornecedor: **Credenciado**

Nenhum registro de Ocorrência Impeditiva Indireta encontrado para o fornecedor.



Sistema de Cadastramento Unificado de Fornecedores - SICAF

Relatório de Credenciamento

Dados do Fornecedor

CNPJ: 37.165.739/0001-63 DUNS®: 926554925
Razão Social: E TUDO BARATO COMERCIO DE ELETROELETRONICOS LTDA
Nome Fantasia:
Situação do Fornecedor: **Credenciado** Data de Vencimento do Cadastro: 28/07/2025

Dados do Nível

Situação do Nível: **Cadastrado**

Dados do Fornecedor

Porte da Empresa: **Empresa de Pequeno Porte**
Natureza Jurídica: **SOCIEDADE EMPRESÁRIA LIMITADA** MEI: Não
Capital Social: **R\$ 50.000,00** Data de Abertura da Empresa: 18/05/2020
CNAE Primário: **4753-9/00 - COMÉRCIO VAREJISTA ESPECIALIZADO DE ELETRODOMÉSTICOS E EQUIPAMENTOS DE ÁUDIO E VÍDEO**

CNAE Secundário 1: **4619-2/00 - REPRESENTANTES COMERCIAIS E AGENTES DO COMÉRCIO**
CNAE Secundário 2: **4742-3/00 - COMÉRCIO VAREJISTA DE MATERIAL ELÉTRICO**
CNAE Secundário 3: **4744-0/99 - COMÉRCIO VAREJISTA DE MATERIAIS DE CONSTRUÇÃO**
CNAE Secundário 4: **4751-2/01 - COMÉRCIO VAREJISTA ESPECIALIZADO DE EQUIPAMENTOS**
CNAE Secundário 5: **4754-7/01 - COMÉRCIO VAREJISTA DE MÓVEIS**
CNAE Secundário 6: **4754-7/02 - COMÉRCIO VAREJISTA DE ARTIGOS DE COLCHOARIA**
CNAE Secundário 7: **4762-8/00 - COMÉRCIO VAREJISTA DE DISCOS, CDS, DVDS E FITAS**
CNAE Secundário 8: **9521-5/00 - REPARAÇÃO E MANUTENÇÃO DE EQUIPAMENTOS**

Dados para Contato

CEP: 70.340-906
Endereço: SETOR SRTVS QD. 701 CONJUNTO L, 38 - BLOCO 01 SALA 717 PARTE
Município / UF: BRASÍLIA / Distrito Federal
Telefone: (61) 96172318
E-mail: licitacao@sumay.com.br

Dados do Responsável Legal

CPF: 984.731.821-20
Nome: ANNA EMILIA NERI LIMA DA SILVA

Relatório de Credenciamento

Dados do Responsável pelo Cadastro

CPF: 984.731.821-20
Nome: ANNA EMILIA NERI LIMA DA SILVA
E-mail: licitacao.etudobarato@gmail.com

Sócios / Administradores

Dados do Sócio/Administrador 1

CPF: 984.731.821-20 Participação Societária: 100,00%
Nome: ANNA EMILIA NERI LIMA DA SILVA
Número do Documento: 2073905 Órgão Expedidor: sspdf
Data de Expedição: 27/11/2018 Data de Nascimento: 25/06/1982
Filiação Materna: MARIA JUSTINA NERI
Estado Civil: Casado(a)

Dados do Cônjuge/Companheiro(a)

Estrangeiro: Não CPF: 601.762.101-72
Nome: LUIZ JOSE DA SILVA
Carteira de Identidade: 1434667 Órgão Expedidor: sspdf
Data de Expedição: 27/11/2018

CEP: 71.735-507
Endereço: QUADRA SMPW QUADRA 05 CONJUNTO T LOTE, 8 - CASA D COND LA
Município / UF: BRASÍLIA / Distrito Federal
Telefone: (61) 30472904
E-mail: licitacao@sumay.com.br

Linhas Fornecimento

Serviços

582 - Estudos e Projetos de Telecomunicações - Transmissão
2887 - Manutenção de Redes Aéreas - Telecomunicações
2909 - Manutenção de Redes Subaquáticas - Telecomunicações
4065 - Locação de Equipamentos de Telecomunicações
14958 - Informática - Internet
19615 - Informática - Instalação / Manutenção Comunicação Dados
19690 - Fusão Fibra Óptica
21202 - Informática - Segurança Rede
27421 - Locação de Equipamento de Telecomunicações- Arrendamento Mercantil Operacional De Maquinas E Equipamentos, Sem Operador



Ministério da Indústria, Comércio Exterior e Serviços
Secretaria Especial da Micro e Pequena Empresa
Departamento de Registro Empresarial e Integração

Nº DO PROTOCOLO (Uso da Junta Comercial)

NIRE (da sede ou filial, quando a sede for em outra UF)

Código da Natureza Jurídica

Nº de Matrícula do Agente Auxiliar do Comércio

2062

1 - REQUERIMENTO

ILMO(A). SR.(A) PRESIDENTE DA Junta Comercial, Industrial e Serviços do Distrito Federal

Nome: E TUDO BARATO COMERCIO DE ELETROELETRONICOS LTDA
(da Empresa ou do Agente Auxiliar do Comércio)

Nº FCN/REMP



DFP2000080993

requer a V.Sª o deferimento do seguinte ato:

Nº DE VIAS	CÓDIGO DO ATO	CÓDIGO DO QTDE	DESCRIÇÃO DO ATO / EVENTO	
1	090		CONTRATO	
		316	1	ENQUADRAMENTO DE EPP

BRASILIA

Local

18 Maio 2020

Data

Representante Legal da Empresa / Agente Auxiliar do

Nome: _____

Assinatura: _____

Telefone de Contato: _____

2 - USO DA JUNTA COMERCIAL

DECISÃO SINGULAR

DECISÃO COLEGIADA

Nome(s) Empresarial(ais) igual(ais) ou semelhante(s):

SIM

SIM

Processo em Ordem À decisão

_____/_____/_____
Data

NÃO ____/____/_____
Data

Responsável

NÃO ____/____/_____
Data

Responsável

Responsável

DECISÃO SINGULAR

Processo em exigência. (Vide despacho em folha anexa)

Processo deferido. Publique-se e archive-se.

Processo indeferido. Publique-se.

2ª Exigência

3ª Exigência

4ª Exigência

5ª Exigência

_____/_____/_____
Data

Responsável

DECISÃO COLEGIADA

Processo em exigência. (Vide despacho em folha anexa)

Processo deferido. Publique-se e archive-se.

Processo indeferido. Publique-se.

2ª Exigência

3ª Exigência

4ª Exigência

5ª Exigência

_____/_____/_____
Data

Vogal

Vogal

Vogal

Presidente da _____ Turma

OBSERVAÇÕES



Junta Comercial, Industrial e Serviços do Distrito Federal

Certifico registro sob o nº 53202316291 em 18/05/2020 da Empresa E TUDO BARATO COMERCIO DE ELETROELETRONICOS LTDA, Nire 53202316291 e protocolo DFP2000080993 - 18/05/2020. Autenticação: 4545CB6E24C968827248254143EE0E353CA70. Maxmiliam Patriota Carneiro - Secretário-Geral. Para validar este documento, acesse <http://jucis.df.gov.br> e informe nº do protocolo 20/046.107-9 e o código de segurança bUjj Esta cópia foi autenticada digitalmente e assinada em 18/05/2020 por Maxmiliam Patriota Carneiro – Secretário-Geral.



JUNTA COMERCIAL, INDUSTRIAL E SERVIÇOS DO DISTRITO FEDERAL

Registro Digital

Capa de Processo

Identificação do Processo		
Número do Protocolo	Número do Processo Módulo Integrador	Data
20/046.107-9	DFP2000080993	18/05/2020

Identificação do(s) Assinante(s)	
CPF	Nome
984.731.821-20	ANNA EMILIA NERI LIMA DA SILVA

VENTVRIS VENTIS

Página 1 de 1



Junta Comercial, Industrial e Serviços do Distrito Federal

Certifico registro sob o nº 53202316291 em 18/05/2020 da Empresa E TUDO BARATO COMERCIO DE ELETROELETRONICOS LTDA, Nire 53202316291 e protocolo DFP2000080993 - 18/05/2020. Autenticação: 4545CB6E24C968827248254143EE0E353CA70. Maxmiliam Patriota Carneiro - Secretário-Geral. Para validar este documento, acesse <http://jucis.df.gov.br> e informe nº do protocolo 20/046.107-9 e o código de segurança bUjj Esta cópia foi autenticada digitalmente e assinada em 18/05/2020 por Maxmiliam Patriota Carneiro – Secretário-Geral.

MAXMILIAM PATRIOTA CARNEIRO
SECRETÁRIO GERAL

pág. 2/7

CONTRATO DE CONSTITUIÇÃO DE E TUDO BARATO COMERCIO DE ELETROELETRONICOS LTDA

1. ANNA EMILIA NERI LIMA DA SILVA, nacionalidade BRASILEIRA, EMPRESARIA, Casado, regime de bens Separacao de Bens Convencional, nº do CPF 984.731.821-20, documento de identidade 2073905, SSP, DF, com domicílio / residência a RUA 19, número SN, LOTE 02 BLOCO B AP 1304, bairro / distrito NORTE (AGUAS CLARAS), município BRASILIA - DISTRITO FEDERAL, CEP 71.915-000.

Constituem uma sociedade empresária limitada, mediante as seguintes cláusulas:

Cláusula Primeira - A sociedade adotará o nome empresarial de E TUDO BARATO COMERCIO DE ELETROELETRONICOS LTDA.

Cláusula Segunda - O objeto social será COMERCIO VAREJISTA, IMPORTACAO EXPORTACAO DE EQUIPAMENTOS ELETROELETRONICOS, INFORMATICA, EQUIPAMENTOS FOTOGRAFICOS, AUDIO E VIDEO E SEUS ACESSORIOS, MATERIAIS DE CONSTRUCAO, MATERIAIS ELETRICOS E HIDRAULICOS, MOVEIS, UTILIDADES DO LAR, DEPOSITO DE MERCADORIAS PARA TERCEIROS, REPRESENTACAO COMERCIAL POR CONTA PROPRIA DE TERCEIROS, MANUTENCAO, ASSISTENCIA TECNICA.

Cláusula Terceira - A sede da sociedade é na SETOR SRTVS QD. 701 CONJUNTO L, número 38, BLOCO 01 SALA 717 PARTE A205, bairro / distrito ASA SUL, município BRASILIA - DF, CEP 70.340-906.

Cláusula Quarta - A sociedade iniciará suas atividades em 18/05/2020 e seu prazo de duração é indeterminado.

Cláusula Quinta - O capital social é R\$ 50.000,00 (CINQUENTA MIL reais) dividido em 50.000 quotas no valor nominal R\$ 1,00 (UM real), integralizadas, neste ato em moeda corrente do País, pelos sócios:

NOME	Nº DE QUOTAS	VALOR R\$
ANNA EMILIA NERI LIMA DA SILVA	50.000	50.000,00
TOTAL	50.000	50.000,00

Cláusula Sexta - As quotas são indivisíveis e não poderão ser cedidas ou transferidas a terceiros sem o consentimento do(s) outro(s) sócio(s), a quem fica assegurado, em igualdade de condições e preço direito de preferência para a sua aquisição se postas à venda, formalizando, se realizada a cessão, a alteração contratual pertinente.

Cláusula Sétima - A responsabilidade de cada sócio é restrita ao valor de suas quotas, mas todos respondem solidariamente pela integralização do capital social.

Cláusula Oitava - A administração da sociedade caberá ao administrador/sócio ANNA EMILIA NERI LIMA DA SILVA, com os poderes e atribuições de representação ativa e passiva na sociedade, judicial e extrajudicial, podendo praticar todos os atos compreendidos no objeto social, sempre de interesse da sociedade, autorizado o uso do nome empresarial, vedado, no entanto, fazê-lo em atividades estranhas ao interesse social ou assumir obrigações seja em favor de qualquer dos quotistas ou de terceiros, bem como onerar ou alienar bens imóveis da sociedade, sem autorização do(s) outro(s) sócio(s).

MÓDULO INTEGRADOR: 15 DFP2000080993



DF36840920

1/2



Junta Comercial, Industrial e Serviços do Distrito Federal

Certifico registro sob o nº 53202316291 em 18/05/2020 da Empresa E TUDO BARATO COMERCIO DE ELETROELETRONICOS LTDA, Nire 53202316291 e protocolo DFP2000080993 - 18/05/2020. Autenticação: 4545CB6E24C968827248254143EE0E353CA70. Maxmiliam Patriota Carneiro - Secretário-Geral. Para validar este documento, acesse <http://jucis.df.gov.br> e informe nº do protocolo 20/046.107-9 e o código de segurança bUjj Esta cópia foi autenticada digitalmente e assinada em 18/05/2020 por Maxmiliam Patriota Carneiro – Secretário-Geral.

MAXMILIAM PATRIOTA CARNEIRO
SECRETÁRIO GERAL

pág. 3/7

CONTRATO DE CONSTITUIÇÃO DE E TUDO BARATO COMERCIO DE ELETROELETRONICOS LTDA

Cláusula Nona - Ao término de cada exercício social, em 31 de dezembro, o administrador prestará contas justificadas de sua administração, procedendo à elaboração do inventário, do balanço patrimonial e do balanço de resultado econômico, cabendo aos sócios, na proporção de suas quotas, os lucros ou perdas apurados.

Cláusula Décima - Nos quatro meses seguintes ao término do exercício social, os sócios deliberarão sobre as contas e designarão administrador(es) quando for o caso.

Cláusula Décima Primeira - O(s) signatário(s) do presente ato declara(m) que o movimento da receita bruta anual da empresa não excederá o limite fixado no inciso II do art. 3º da Lei Complementar nº 123 de 14 de dezembro de 2006, e que não se enquadra(m) em qualquer das hipóteses de exclusão relacionadas no § 4º do art. 3º da mencionada lei.

Cláusula Décima Segunda - A sociedade poderá a qualquer tempo, abrir ou fechar filial ou outra dependência, mediante alteração contratual deliberada na forma da lei.

Cláusula Décima Terceira - Os sócios poderão, de comum acordo, fixar uma retirada mensal, a título de "pro labore", observadas as disposições regulamentares pertinentes.

Cláusula Décima Quarta - Falecendo ou sendo interditado qualquer sócio, a sociedade continuará suas atividades com os herdeiros, sucessores e o incapaz. Não sendo possível ou inexistindo interesse destes ou do(s) sócio(s) remanescente(s), o valor de seus haveres será apurado e liquidado com base na situação patrimonial da sociedade, à data da resolução, verificada em balanço especialmente levantado. Parágrafo único - O mesmo procedimento será adotado em outros casos em que a sociedade se resolva em relação a seu sócio.

Cláusula Décima Quinta - O(s) Administrador (es) declara(m), sob as penas da lei, de que não está(ão) impedidos de exercer a administração da sociedade, por lei especial, ou em virtude de condenação criminal, ou por se encontrar(em) sob os efeitos dela, a pena que vede, ainda que temporariamente, o acesso a cargos públicos; ou por crime falimentar, de prevaricação, peita ou suborno, concussão, peculato, ou contra a economia popular, contra o sistema financeiro nacional, contra normas de defesa da concorrência, contra as relações de consumo, fé pública, ou a propriedade.

Cláusula Décima Sexta - Fica eleito o foro de BRASILIA - DF para o exercício e o cumprimento dos direitos e obrigações resultantes deste contrato.

E, estando o(s) sócio(s) justo(s) e contratado(s), assinam o presente instrumento.

BRASILIA, 18 de Maio de 2020.

ANNA EMILIA NERI LIMA DA SILVA
Sócio/Administrador





JUNTA COMERCIAL, INDUSTRIAL E SERVIÇOS DO DISTRITO FEDERAL

Registro Digital

Documento Principal

Identificação do Processo		
Número do Protocolo	Número do Processo Módulo Integrador	Data
20/046.107-9	DFP2000080993	18/05/2020

Identificação do(s) Assinante(s)	
CPF	Nome
984.731.821-20	ANNA EMILIA NERI LIMA DA SILVA

VENTVRIS VENTIS

Página 1 de 1



Junta Comercial, Industrial e Serviços do Distrito Federal

Certifico registro sob o nº 53202316291 em 18/05/2020 da Empresa E TUDO BARATO COMERCIO DE ELETROELETRONICOS LTDA, Nire 53202316291 e protocolo DFP2000080993 - 18/05/2020. Autenticação: 4545CB6E24C968827248254143EE0E353CA70. Maxmiliam Patriota Carneiro - Secretário-Geral. Para validar este documento, acesse <http://jucis.df.gov.br> e informe nº do protocolo 20/046.107-9 e o código de segurança bUjj Esta cópia foi autenticada digitalmente e assinada em 18/05/2020 por Maxmiliam Patriota Carneiro – Secretário-Geral.

MAXMILIAM PATRIOTA CARNEIRO
SECRETÁRIO GERAL

pág. 5/7



TERMO DE AUTENTICAÇÃO - REGISTRO DIGITAL

A Secretaria Geral da JCDF, no uso de suas atribuições de chancelar os instrumentos submetidos ao registro público de empresas, certifica, para fins de autenticidade, e, em atendimento ao disposto no ART. 1º, I DA LEI 8.934/1994, que o ato empresarial protocolado sob o número 20/046.107-9, em 18/05/2020 da empresa: E TUDO BARATO COMERCIO DE ELETROELETRONICOS LTDA, nire: 5320231629-1, foi deferido digitalmente sob o número 53202316291, em 18/05/2020, nos termos da medida provisória N° 876, de 13 de março de 2019.

Assina o presente termo, mediante certificado digital, Maxmiliam Patriota Carneiro. Para sua validação, deverá ser acessado o sitio eletrônico do Portal de Serviços / Validar Documentos (<http://portalservicos.jucis.df.gov.br/Portal/pages/imagemProcesso/viaUnica.jsf>) e informar o número de protocolo e chave de segurança.

Capa de Processo

Assinante(s)	
CPF	Nome
984.731.821-20	ANNA EMILIA NERI LIMA DA SILVA

Documento Principal

Assinante(s)	
CPF	Nome
984.731.821-20	ANNA EMILIA NERI LIMA DA SILVA

Brasília. Segunda-feira, 18 de Maio de 2020



Documento assinado eletronicamente por Maxmiliam Patriota, Servidor(a) Público(a), em 18/05/2020, às 11:54 conforme horário oficial de Brasília.



A autenticidade desse documento pode ser conferida no [portal de serviços da jcdf](http://portalservicos.jucis.df.gov.br) informando o número do protocolo 20/046.107-9.





JUNTA COMERCIAL, INDUSTRIAL E SERVIÇOS DO DISTRITO FEDERAL

Registro Digital

O ato foi deferido e assinado digitalmente por :

Identificação do(s) Assinante(s)	
CPF	Nome
702.261.211-00	MAXMILIAM PATRIOTA CARNEIRO

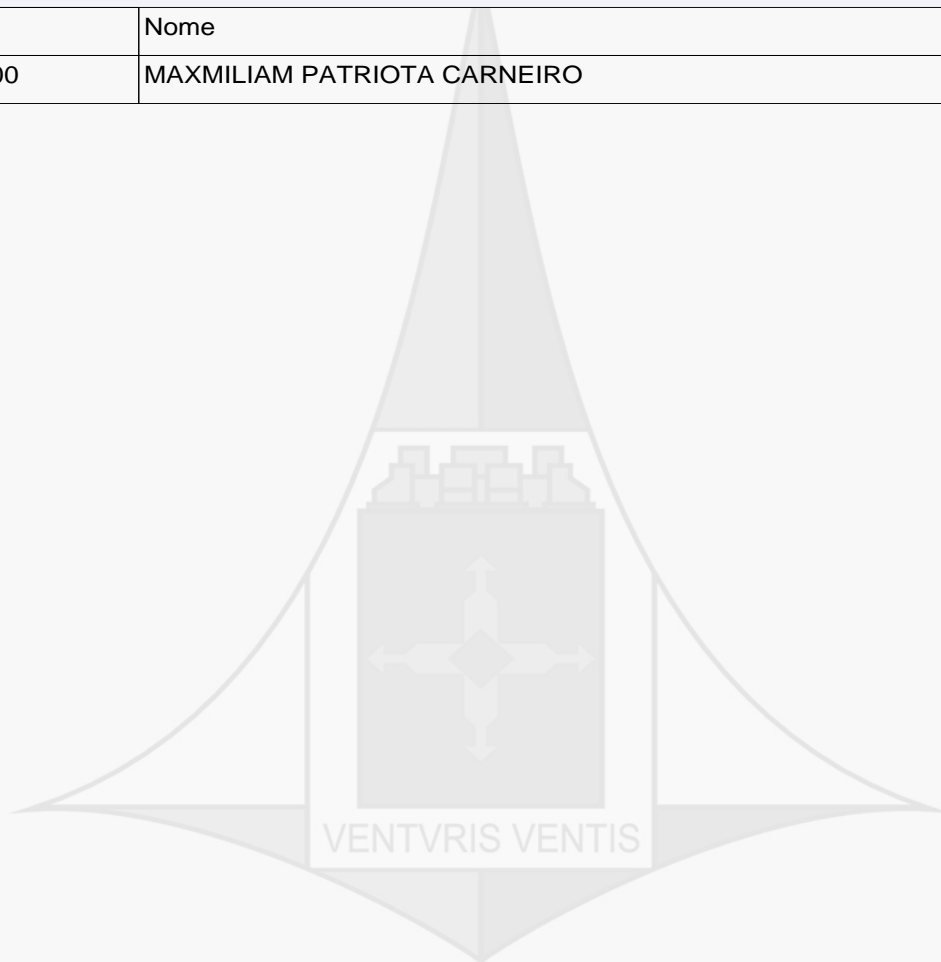

Brasília. Segunda-feira, 18 de Maio de 2020



Junta Comercial, Industrial e Serviços do Distrito Federal

Certifico registro sob o nº 53202316291 em 18/05/2020 da Empresa E TUDO BARATO COMERCIO DE ELETROELETRONICOS LTDA, Nire 53202316291 e protocolo DFP2000080993 - 18/05/2020. Autenticação: 4545CB6E24C968827248254143EE0E353CA70. Maxmiliam Patriota Carneiro - Secretário-Geral. Para validar este documento, acesse <http://jucis.df.gov.br> e informe nº do protocolo 20/046.107-9 e o código de segurança bUjj Esta cópia foi autenticada digitalmente e assinada em 18/05/2020 por Maxmiliam Patriota Carneiro – Secretário-Geral.



Sistema de Cadastramento Unificado de Fornecedores - SICAF

Relatório Nível III - Regularidade Fiscal e Trabalhista Federal

Dados do Fornecedor

CNPJ: 37.165.739/0001-63 DUNS®: 926554925
Razão Social: E TUDO BARATO COMERCIO DE ELETROELETRONICOS LTDA
Nome Fantasia:
Situação do Fornecedor: **Credenciado** Data de Vencimento do Cadastro: 28/07/2025

Dados do Nível

Situação do Nível: **Cadastrado**

Comprovante de Regularidade da Receita Federal e PGFN

Tipo de Comprovante: **Certidão** Data de Validade: 28/01/2025
Código de Controle: 080E39FF388C912F

Comprovante de Regularidade do FGTS

Tipo de Comprovante: **Certidão** Data de Validade: 26/09/2024
Código de Controle: 2024082810075492197292

Comprovante de Regularidade do TST

Tipo de Comprovante: **Certidão** Data de Validade: 15/02/2025
Código de Controle: 567746732024



MINISTÉRIO DA FAZENDA
Secretaria da Receita Federal do Brasil
Procuradoria-Geral da Fazenda Nacional

**CERTIDÃO NEGATIVA DE DÉBITOS RELATIVOS AOS TRIBUTOS FEDERAIS E À DÍVIDA
ATIVA DA UNIÃO**

Nome: E TUDO BARATO COMERCIO DE ELETROELETRONICOS LTDA
CNPJ: 37.165.739/0001-63

Ressalvado o direito de a Fazenda Nacional cobrar e inscrever quaisquer dívidas de responsabilidade do sujeito passivo acima identificado que vierem a ser apuradas, é certificado que não constam pendências em seu nome, relativas a créditos tributários administrados pela Secretaria da Receita Federal do Brasil (RFB) e a inscrições em Dívida Ativa da União (DAU) junto à Procuradoria-Geral da Fazenda Nacional (PGFN).

Esta certidão é válida para o estabelecimento matriz e suas filiais e, no caso de ente federativo, para todos os órgãos e fundos públicos da administração direta a ele vinculados. Refere-se à situação do sujeito passivo no âmbito da RFB e da PGFN e abrange inclusive as contribuições sociais previstas nas alíneas 'a' a 'd' do parágrafo único do art. 11 da Lei nº 8.212, de 24 de julho de 1991.

A aceitação desta certidão está condicionada à verificação de sua autenticidade na Internet, nos endereços <<http://rfb.gov.br>> ou <<http://www.pgfn.gov.br>>.

Certidão emitida gratuitamente com base na Portaria Conjunta RFB/PGFN nº 1.751, de 2/10/2014.

Emitida às 11:16:05 do dia 03/09/2024 <hora e data de Brasília>.

Válida até 02/03/2025.

Código de controle da certidão: **6F36.6C8B.4EC1.C86B**

Qualquer rasura ou emenda invalidará este documento.



Sistema de Cadastramento Unificado de Fornecedores - SICAF

Relatório Nível IV - Regularidade Fiscal Estadual/Distrital e Municipal

Dados do Fornecedor

CNPJ: 37.165.739/0001-63 DUNS®: 926554925
Razão Social: E TUDO BARATO COMERCIO DE ELETROELETRONICOS LTDA
Nome Fantasia:
Situação do Fornecedor: **Credenciado**

Dados do Nível

Situação do Nível: **Cadastrado**

Inscrição Estadual e Municipal

Inscrição Estadual: 0798059000177
Inscrição Municipal: **isento**

Comprovante de Regularidade Estadual/Distrital

Tipo de Comprovante: **Certidão** Data de Validade: **08/01/2025**
Código de Controle: **CEBB.6B9B.B4E7.B4C2**

Comprovante de Regularidade Municipal

Isento de Regularidade Fiscal Municipal. Fornecedor com domicílio no Distrito Federal.



Sistema de Cadastramento Unificado de Fornecedores - SICAF

Relatório Nível VI - Qualificação Econômico-Financeira

Dados do Fornecedor

CNPJ: 37.165.739/0001-63 DUNS®: 926554925
Razão Social: E TUDO BARATO COMERCIO DE ELETROELETRONICOS LTDA
Nome Fantasia:
Situação do Fornecedor: Credenciado

Dados do Nível

Situação do Nível: Cadastrado

Dados do Balanço Anual - 12/2023

Exercício Financeiro:

Período: 01/2023 a 12/2023 Validade: 05/2025

Certidão de Falência / Recuperação

Data de Validade: 02/07/2024
Código de Controle: 2024.CTD.RGSX.MXSC.PS7S.LE6O.WVCG

Dados do Balanço Anual - 12/2022

Exercício Financeiro:

Período: 01/2022 a 12/2022 Validade: 05/2024

Certidão de Falência / Recuperação

Data de Validade: 29/02/2024
Código de Controle: 2024.CTD.4DGF.UM5H.IE74.4TZZ.LVSK



CERTIDÃO NEGATIVA DE DISTRIBUIÇÃO (AÇÕES DE FALÊNCIAS E RECUPERAÇÕES JUDICIAIS) 1ª e 2ª Instâncias

CERTIFICAMOS que, após consulta aos registros eletrônicos de distribuição de ações de falências e recuperações judiciais disponíveis até 12/09/2024, **NADA CONSTA** contra o nome por extenso e CPF/CNPJ de:

E TUDO BARATO COMERCIO DE ELETROELETRONICOS LTDA
37.165.739/0001-63

OBSERVAÇÕES:

- Os dados de identificação são de responsabilidade do solicitante da certidão, devendo a titularidade ser conferida pelo interessado e pelo destinatário.
- A certidão será emitida de acordo com as informações inseridas no banco de dados. Em caso de exibição de processos com dados desatualizados, o interessado deverá requerer a atualização junto ao juízo ou órgão julgador.
- A certidão será negativa quando não for possível a individualização dos processos por carência de dados do Poder Judiciário. (artigo 8º, § 2º da Resolução 121/CNJ).
- A certidão cível contempla ações cíveis, execuções fiscais, execuções e insolvências civis, falências, recuperações judiciais, recuperações extrajudiciais, inventários, interdições, tutelas e curatelas. A certidão criminal compreende os processos criminais, os processos criminais militares e as execuções penais. Demais informações sobre o conteúdo das certidões, consultar em www.tjdft.jus.br, no menu Serviços, Certidões, Certidão Nada Consta, Tipos de Certidão.
- A certidão cível atende ao disposto no inciso II do artigo 31 da Lei 8.666/1993.
- Medida prevista no artigo 26 do Código Penal, sentença não transitada em julgado.

A autenticidade deverá ser confirmada no site do TJDFT (www.tjdft.jus.br), no menu Serviços, Certidões, Certidão Nada Consta, Validar Certidão - autenticar, informando-se o número do selo digital de segurança impresso.

Emitida gratuitamente pela internet em: 12/09/2024

Selo digital de segurança: **2024.CTD.6UDP.XFRH.ATS9.DEQ1.SBPR**

*** VÁLIDA POR 30 (TRINTA) DIAS ***



REPÚBLICA FEDERATIVA DO BRASIL

CADASTRO NACIONAL DA PESSOA JURÍDICA

NÚMERO DE INSCRIÇÃO 37.165.739/0001-63 MATRIZ	COMPROVANTE DE INSCRIÇÃO E DE SITUAÇÃO CADASTRAL	DATA DE ABERTURA 18/05/2020
--	---	---------------------------------------

NOME EMPRESARIAL E TUDO BARATO COMERCIO DE ELETROELETRONICOS LTDA

TÍTULO DO ESTABELECIMENTO (NOME DE FANTASIA) *****	PORTE EPP
---	---------------------

CÓDIGO E DESCRIÇÃO DA ATIVIDADE ECONÔMICA PRINCIPAL 47.53-9-00 - Comércio varejista especializado de eletrodomésticos e equipamentos de áudio e vídeo

CÓDIGO E DESCRIÇÃO DAS ATIVIDADES ECONÔMICAS SECUNDÁRIAS 46.19-2-00 - Representantes comerciais e agentes do comércio de mercadorias em geral não especializado 47.42-3-00 - Comércio varejista de material elétrico 47.44-0-99 - Comércio varejista de materiais de construção em geral 47.51-2-01 - Comércio varejista especializado de equipamentos e suprimentos de informática 47.54-7-01 - Comércio varejista de móveis 47.54-7-02 - Comércio varejista de artigos de colchoaria 47.62-8-00 - Comércio varejista de discos, CDs, DVDs e fitas 95.21-5-00 - Reparação e manutenção de equipamentos eletroeletrônicos de uso pessoal e doméstico
--

CÓDIGO E DESCRIÇÃO DA NATUREZA JURÍDICA 206-2 - Sociedade Empresária Limitada

LOGRADOURO ST SRTVS QD. 701 CONJUNTO L	NÚMERO 38	COMPLEMENTO BLOCO 01 SALA 717 PARTE A205
--	---------------------	--

CEP 70.340-906	BAIRRO/DISTRITO ASA SUL	MUNICÍPIO BRASILIA	UF DF
--------------------------	-----------------------------------	------------------------------	-----------------

ENDEREÇO ELETRÔNICO	TELEFONE (61) 9617-2318
---------------------	-----------------------------------

ENTE FEDERATIVO RESPONSÁVEL (EFR) *****
--

SITUAÇÃO CADASTRAL ATIVA	DATA DA SITUAÇÃO CADASTRAL 18/05/2020
------------------------------------	---

MOTIVO DE SITUAÇÃO CADASTRAL

SITUAÇÃO ESPECIAL *****	DATA DA SITUAÇÃO ESPECIAL *****
----------------------------	------------------------------------

Aprovado pela Instrução Normativa RFB nº 2.119, de 06 de dezembro de 2022.

Emitido no dia **16/09/2024** às **10:39:00** (data e hora de Brasília).

Página: **1/1**

Consulta Quadro de Sócios e Administradores - QSA

CNPJ:

37.165.739/0001-63

NOME EMPRESARIAL:

E TUDO BARATO COMERCIO DE ELETROELETRONICOS LTDA

CAPITAL SOCIAL:

R\$50.000,00 (Cinquenta mil reais)

O Quadro de Sócios e Administradores(QSA) constante da base de dados do Cadastro Nacional da Pessoa Jurídica (CNPJ) é o seguinte:

Nome/Nome Empresarial:

ANNA EMILIA NERI LIMA DA SILVA

Qualificação:

49-Sócio-Administrador

Para informações relativas à participação no QSA, acessar o e-CAC com certificado digital ou comparecer a uma unidade da RFB.

Emitido no dia 16/09/2024 às 10:39 (data e hora de Brasília).

Identificação do Contribuinte - CNPJ Matriz

CNPJ: **37.165.739/0001-63**

A opção pelo Simples Nacional e/ou SIMEI abrange todos os estabelecimentos da empresa

Nome Empresarial: **E TUDO BARATO COMERCIO DE ELETROELETRONICOS LTDA**

Situação Atual

Situação no Simples Nacional: **Optante pelo Simples Nacional desde 18/05/2020**

Situação no SIMEI: **NÃO enquadrado no SIMEI**

[+ Mais informações](#)

[Voltar](#)

[Gerar PDF](#)

Relatório Calculadora Financeira

Liquidez Geral
39,44

Liquidez Corrente
39,44

Solvência Geral
39,44

Patrimônio Líquido
R\$ 46.588,00

Capital Social
R\$ 50.000,00

Dados Contábeis

Ativo Circulante: R\$ 47.800,00

Realizável a Longo Prazo: R\$ 0,00

Ativo Total: R\$ 47.800,00

Passivo Circulante: R\$ 1.212,00

Passivo Não Circulante: R\$ 0,00

Emitido em 16/09/2024 às 13:59

A veracidade das informações deve ser conferida conforme os dados que constam no Balanço Patrimonial apresentado pelo fornecedor no SICAF.

Relatório

Calculadora Financeira

Liquidez Geral
1,00

Liquidez Corrente
1,00

Solvência Geral
1,00

Patrimônio Líquido
R\$ 55.425,19

Capital Social
R\$ 50.000,00

Dados Contábeis

Ativo Circulante: R\$ 112.288,48

Realizável a Longo Prazo: R\$ 0,00

Ativo Total: R\$ 112.288,48

Passivo Circulante: R\$ 112.288,48

Passivo Não Circulante: R\$ 0,00

Emitido em 16/09/2024 às 14:06

A veracidade das informações deve ser conferida conforme os dados que constam no Balanço Patrimonial apresentado pelo fornecedor no SICAF.



TRIBUNAL DE CONTAS DA UNIÃO

Consulta Consolidada de Pessoa Jurídica

Este relatório tem por objetivo apresentar os resultados consolidados de consultas eletrônicas realizadas diretamente nos bancos de dados dos respectivos cadastros. A responsabilidade pela veracidade do resultado da consulta é do Órgão gestor de cada cadastro consultado. A informação relativa à razão social da Pessoa Jurídica é extraída do Cadastro Nacional da Pessoa Jurídica, mantido pela Receita Federal do Brasil.

Consulta realizada em: 18/09/2024 11:16:50

Informações da Pessoa Jurídica:

Razão Social: **E TUDO BARATO COMERCIO DE ELETROELETRONICOS LTDA**
CNPJ: **37.165.739/0001-63**

Resultados da Consulta Eletrônica:

Órgão Gestor: **TCU**
Cadastro: **Licitantes Inidôneos**
Resultado da consulta: **Nada Consta**

Para acessar a certidão original no portal do órgão gestor, clique [AQUI](#).

Órgão Gestor: **CNJ**
Cadastro: **CNIA - Cadastro Nacional de Condenações Cíveis por Ato de Improbidade Administrativa e Inelegibilidade**
Resultado da consulta: **Nada Consta**

Para acessar a certidão original no portal do órgão gestor, clique [AQUI](#).

Órgão Gestor: **Portal da Transparência**
Cadastro: **Cadastro Nacional de Empresas Inidôneas e Suspensas**
Resultado da consulta: **Nada Consta**

Para acessar a certidão original no portal do órgão gestor, clique [AQUI](#).

Órgão Gestor: **Portal da Transparência**
Cadastro: **CNEP - Cadastro Nacional de Empresas Punidas**
Resultado da consulta: **Nada Consta**

Para acessar a certidão original no portal do órgão gestor, clique [AQUI](#).

Obs: A consulta consolidada de pessoa jurídica visa atender aos princípios de simplificação e racionalização de serviços públicos digitais. Fundamento legal: Lei nº 12.965, de 23 de abril de 2014, Lei nº 13.460, de 26 de junho de 2017, Lei nº 13.726, de 8 de outubro de 2018, Decreto nº 8.638 de 15, de janeiro de 2016.

FILTROS APLICADOS:

Cadastro: CEIS CNEP

CPF / CNPJ sancionado: 37.165.739/0001-63 984.731.821-20

LIMPAR

Data da consulta: 18/09/2024 11:17:49

Data da última atualização: 09/2024 (Sistema Integrado de Registro do CEIS/CNEP - CEIS) , 09/2024 (Sistema Integrado de Registro do CEIS/CNEP - Acordos de Leniência) , 09/2024 (Diário Oficial da União - CEAF) , 09/2024 (Sistema Integrado de Registro do CEIS/CNEP - CNEP) , 09/2024 (Sistema Integrado de Administração Financeira do Governo Federal (SIAFI) - CEPIM)

DETALHAR	CADASTRO	CNPJ/CPF SANCIONADO	NOME SANCIONADO	UF SANCIONADO	ÓRGÃO/ENTIDADE SANCIONADORA	CATEGORIA SANÇÃO	DATA DE PUBLICAÇÃO DA SANÇÃO	VALOR DA MULTA	QUANTIDADE
Nenhum registro encontrado									



Improbidade Administrativa e Inelegibilidade

Certidão Negativa

Certifico que nesta data (18/09/2024 às 11:19) NÃO CONSTA no Cadastro Nacional de Condenações Cíveis por Ato de Improbidade Administrativa e Inelegibilidade registros de condenação com trânsito em julgado ou sanção ativa quanto ao CPF nº 984.731.821-20.

A condenação por atos de improbidade administrativa não implica automático e necessário reconhecimento da inelegibilidade do condenado.

Para consultas sobre inelegibilidade acesse portal do TSE em <http://divulgacandcontas.tse.jus.br/>

Esta certidão é expedida gratuitamente. Sua autenticidade pode ser por meio do número de controle 66EA.E163.9C5B.5155 no seguinte endereço: https://www.cnj.jus.br/improbidade_adm/autenticar_certidao.php



TRIBUNAL DE CONTAS DA UNIÃO
CERTIDÃO NEGATIVA
DE
LICITANTES INIDÔNEOS

(Válida somente com a apresentação do CPF)

Nome completo: ANNA EMILIA NERI LIMA DA SILVA

CPF/CNPJ: 984.731.821-20

O Tribunal de Contas da União CERTIFICA que, na presente data, o (a) requerente acima identificado(a) NÃO CONSTA da relação de responsáveis inidôneos para participar de licitação na administração pública federal, por decisão deste Tribunal, nos termos do art. 46 da Lei nº 8.443/92 (Lei Orgânica do TCU).

Não constam da relação consultada para emissão desta certidão os responsáveis ainda não notificados do teor dos acórdãos condenatórios, aqueles cujas condenações tenham tido seu prazo de vigência expirado, bem como aqueles cujas apreciações estejam suspensas em razão de interposição de recurso com efeito suspensivo ou de decisão judicial.

Certidão emitida às 11:20:16 do dia 18/09/2024, com validade de trinta dias a contar da emissão.

A veracidade das informações aqui prestadas podem ser confirmadas no sítio <https://contas.tcu.gov.br/ords/f?p=INABILITADO:5>

Código de controle da certidão: PPVB180924112016

Atenção: qualquer rasura ou emenda invalidará este documento.